

KTS75SE2

linea

Вытяжка настенная, 75,6 см, серебристое стекло
Stopsol, нержавеющая сталь.

ЭСТЕТИКА и УПРАВЛЕНИЕ:

Серебристое стекло Stopsol + нержавеющая сталь

Электронное управление

ФУНКЦИИ/ ОПЦИИ

Максимальная производительность: 714 м³/ч

3 скорости

Интенсивный режим

Автоматическое выключение

Индикация загрязнения угольного фильтра

Жирославливающие фильтры из нержавеющей стали – 1 шт.

Уровень шума на 1-й скорости: 56 дБ(А)

Диаметр воздуховода – 150 мм

Обратный клапан

Минимальная высота монтажа над газовой панелью – 750 мм, над
электрической – 650 мм

Вытяжка поставляется без воздуховода

ТЕХНИЧЕСКИЕ ХАРАКТЕРИСТИКИ

Мощность подключения: 278 Вт

Мощность мотора: 275 Вт

Напряжение: 220-240 В

Частота тока: 50/60 Гц



Типы нагрева



дополнительные аксессуары

- **KITFC906** - Угольный фильтр
- **KITFTS** - Угольный фильтр KITFC906 + короткий воздуховод

???? ??????
?????, 117105, ??????
?????????? ?????, ?1, ???1-2, ??? ?-615
???. +7 (495) 380-37-82
???? 7 (495) 380-37-81



 **Управление Touch Control:**
Некоторые модели духовок, варочных панелей и вытяжек Smeg имеют управление Touch Control, позволяющее активировать функции с помощью простого прикосновения.

 **Жироулавливающие фильтры:**
Многослойные фильтры из нержавеющей стали или алюминия осуществляют первичную очистку воздуха от жиров.

Подсветка:
 Подсветка вытяжек осуществляется галогенными лампами или лампами накаливания. В некоторых моделях предусмотрено использование энергосберегающих ламп. Подсветка может быть включена независимо от мотора вытяжки для освещения рабочей поверхности.

 **Угольный фильтр:**
Фильтры с активированным углем используются в вытяжках в режиме рециркуляции для очистки воздуха от запахов.

 **Интенсивный режим:**
Интенсивный режим позволяет включать вытяжку на максимальную мощность, чтобы ускорить удаление самых стойких запахов.

 **Индикация загрязнения угольного фильтра:**
Световая индикация напоминает, что пора заменить угольный фильтр.

 **Периметральное всасывание:**
Всасывание воздуха происходит по всему периметру вытяжки, эффективность оседания жира на жироулавливающих фильтрах при этом значительно возрастает, а уровень шума снижается.

настенная вытяжка
75 см
серебристое стекло

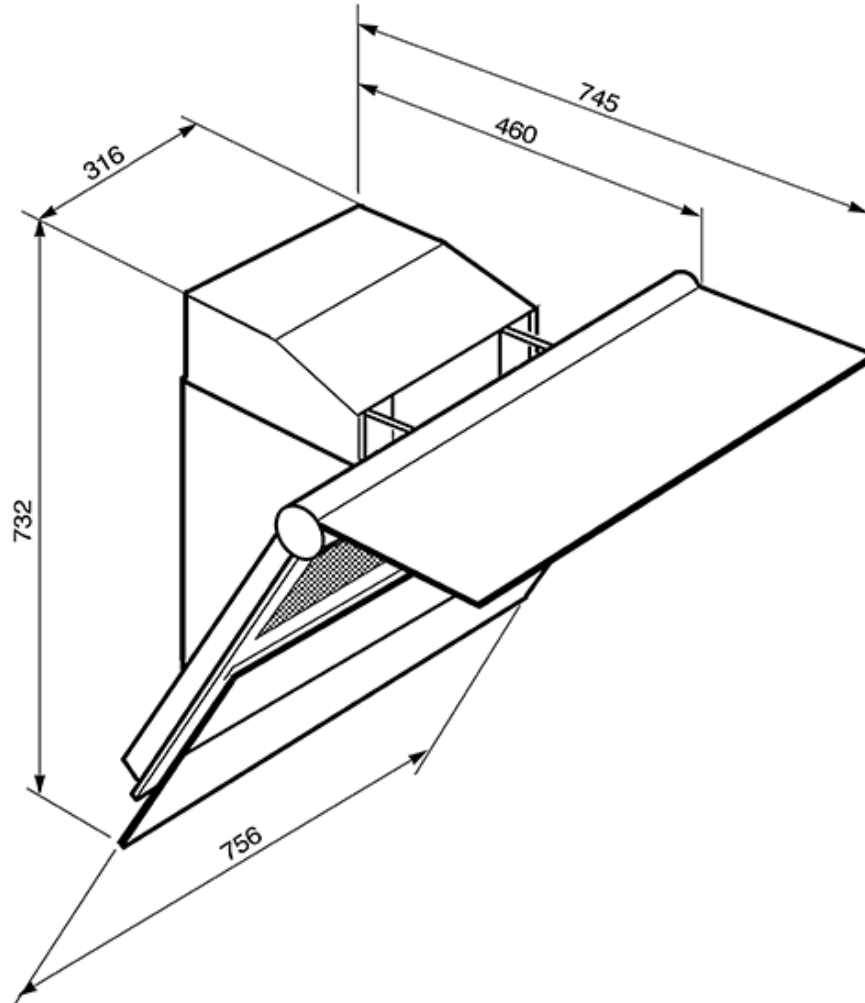

???? ??????
??????, 117105, ??????
???????????? ?????, ?1, ???1-2, ??? ?-615
???. +7 (495) 380-37-82
???? 7 (495) 380-37-81