

SI5952B

Индукционная варочная панель, 90 см, скошенный край.

EAN13: 8017709199791

ЭСТЕТИКА и УПРАВЛЕНИЕ:

Стеклокерамика Suprema

Управление Touch control

Скошенный край

ФУНКЦИОНАЛЬНОСТЬ:

5 индукционных зон нагрева:

Задняя левая – 1,85 кВт (Booster 3.0 кВт), ø180 мм

Передняя левая – 1,4 кВт (Booster 2.2 кВт), ø145 мм

Центральная – 2,0 кВт (Booster 3.7 кВт), ø 270 мм

Задняя правая – 2,3 кВт (Booster 3.7 кВт), ø 210 мм

Передняя правая – 1,4 кВт (Booster 2.2 кВт), ø 145 мм

9 регулируемых уровней мощности

5 независимых таймеров с автоматическим выключением

Акустический сигнал окончания приготовления

Автоматическое определение диаметра посуды

Индикация уровня мощности и времени приготовления

Индикация остаточного тепла

Режим Showroom

Функция "Пауза"

Функция автоматического поддержания кипения

БЕЗОПАСНОСТЬ:

Автоматическое выключение

Защита от перегрева

Блокировка управления от детей

Охлаждающий вентилятор

АКСЕССУАРЫ В КОМПЛЕКТЕ:

Скребок

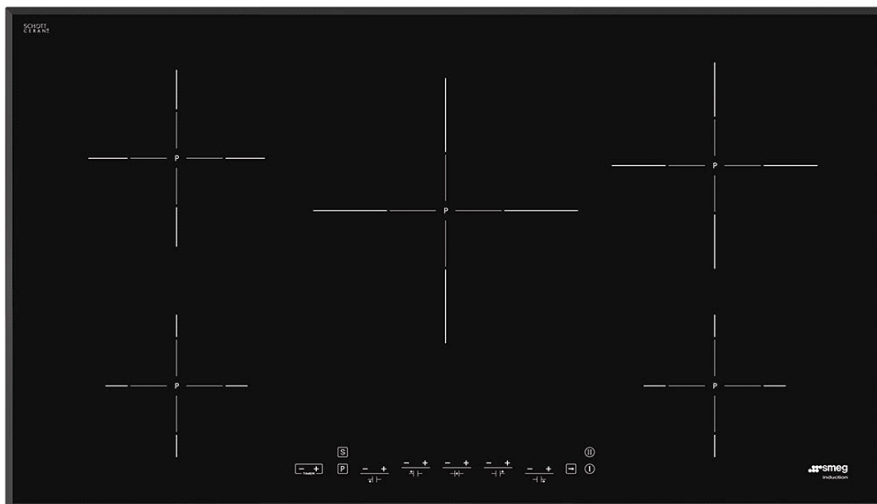

ТЕХНИЧЕСКИЕ ХАРАКТЕРИСТИКИ:

Номинальная мощность: 7,4 кВт

Напряжение: 220-240 В

Частота тока: 50/60 Гц

СМЕГ Россия
Россия, 117105, Москва
Варшавское шоссе, д.1, стр.1-2, офис А-615
Тел. +7 (495) 380-37-82
Факс 7 (495) 380-37-81



SI5952B

индукционная стеклокерамика
черный
90 см
электрика

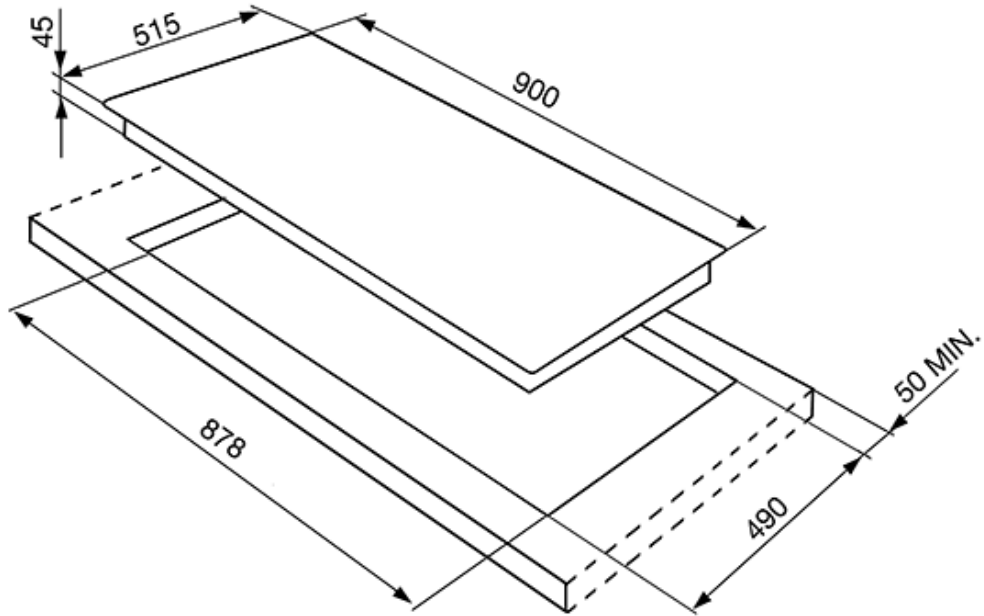

СМЕГ Россия
Россия, 117105, Москва
Варшавское шоссе, д.1, стр.1-2, офис А-615
Тел. +7 (495) 380-37-82
Факс 7 (495) 380-37-81